

Introduzca los cajones en la estructura / Put the drawer into the structure



Al terminar de armar desprenda los adhesivos (en caso de que queden residuos de pegamento, limpie la superficie con alcohol) / When you finish off adhesive build (in case of residues of glue, wipe it with alcohol)



Al finalizar el ajuste de los conectores, proceda a poner las tapas adhesivas / When you finish the adjustment of the connectors, proceed to put the cover tapes



Alto/ Height: 180 cm
Ancho/ Width: 180 cm
Fondo/ Depth: 48,5 cm

LOTE No: _____

REF./SKU. CLW2143 - CLR3133

By: RTA DESIGN S.A.S.
TEL (572) 691 17 00
PBX (572) 695 91 81
CALI - COLOMBIA
www.rta.com.co

CLOSET ALLEGRO
/Allegro Wardrobe

HERRAJES BÁSICOS PARA MUEBLES RTA

Siga las siguientes instrucciones:

1. Abrir la caja del mueble y buscar la bolsa con los herrajes.
2. Abrir el paquete de herrajes y comprobar que el contenido de las piezas es correcto.
3. Separe los herrajes para facilitar su identificación durante el armado.
4. Arme el mueble en un lugar limpio y en una superficie plana.

A continuación verá una breve explicación de cada herraje y su función principal.

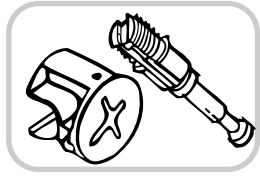

CONECTORES- PERNOS/CONNECTOR - SPREADING BOLTS

Es un herraje de unión, la cabeza esférica del perno se ubica en el centro de la caja embutida en forma de copa desde cualquier ángulo y luego se sujeta firmemente. Este permite un arme y desarme repetidamente y una unión firme que no se afloja.

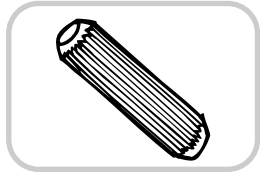

TAQUETE DE MADERA/WOODEN PIN

Es un pedazo de madera corto y grueso, aprox. de 3cm a 10cm, que sirve para amarrar el mueble y darle resistencia. Tenga cuidado en aplicar una gota de pegamento en cada perforación de la cara en la que se pondrá el taquete.

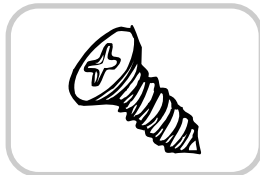

TORNILLO DE LAMINA/SCREW

Es un herraje cilíndrico de cuerpo algo corto y cabeza en forma de estrella, es usado para ensamblar otros tipos de herrajes al mueble como bisagras, patas, soportes, etc.

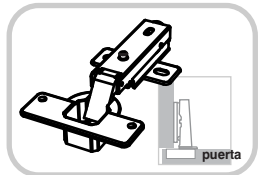

BISAGRA/ CABINET HINGE

Es un herraje que se usa para unir el mueble con la(s) puerta(s), es abatible y permite ajustarse de arriba hacia abajo y de derecha a izquierda según la comodidad del usuario.

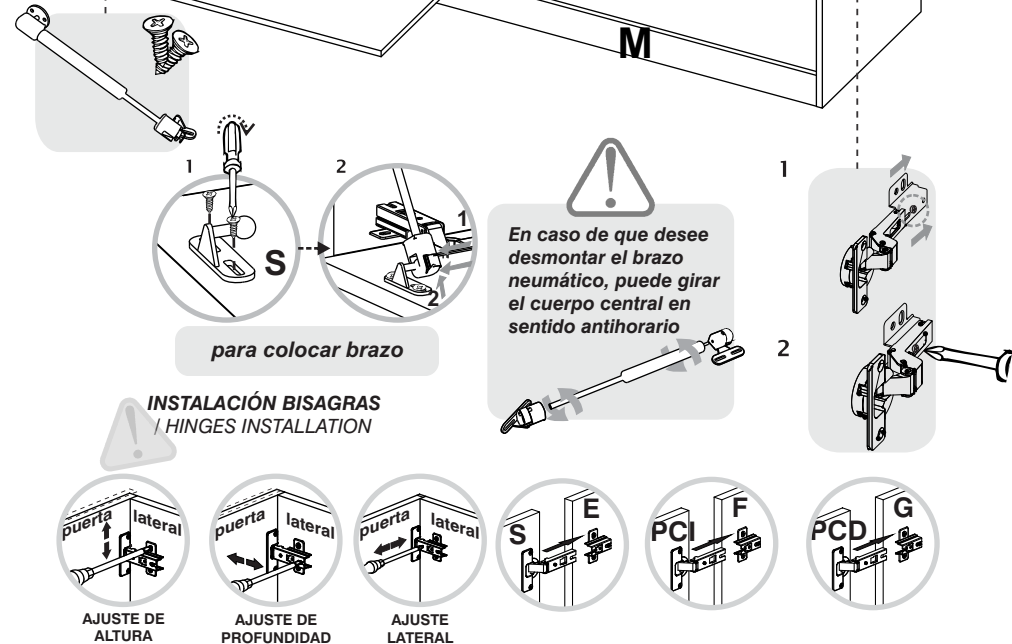
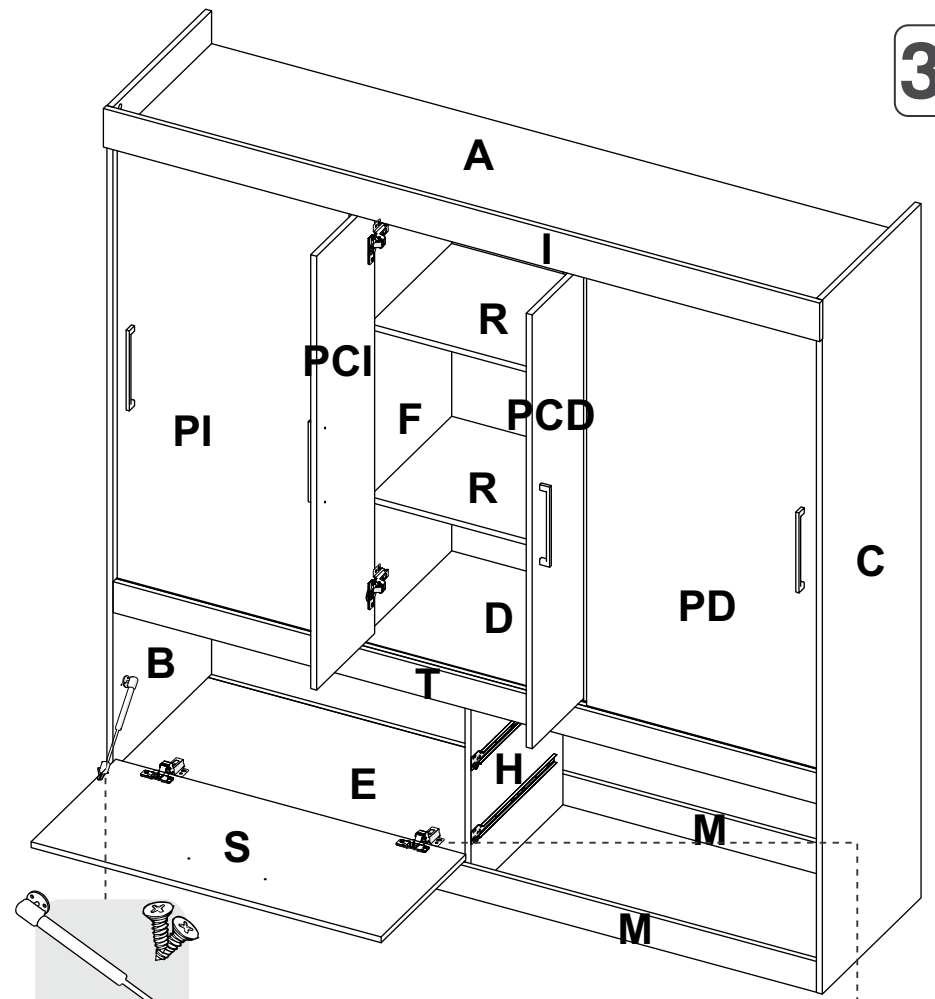

29

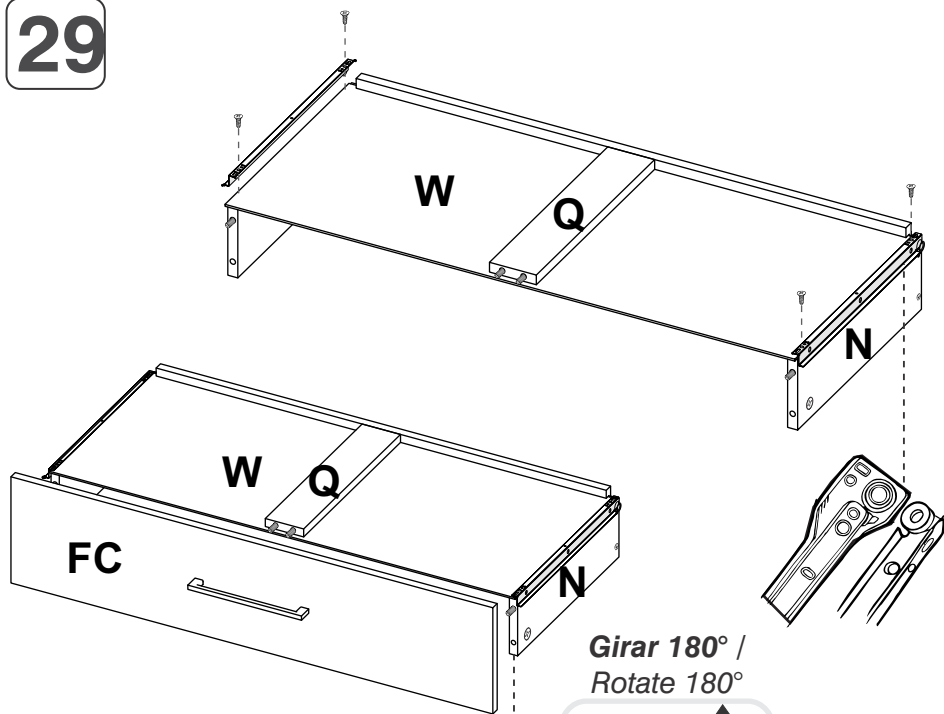

Girar 180° /
Rotate 180°

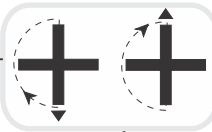

30

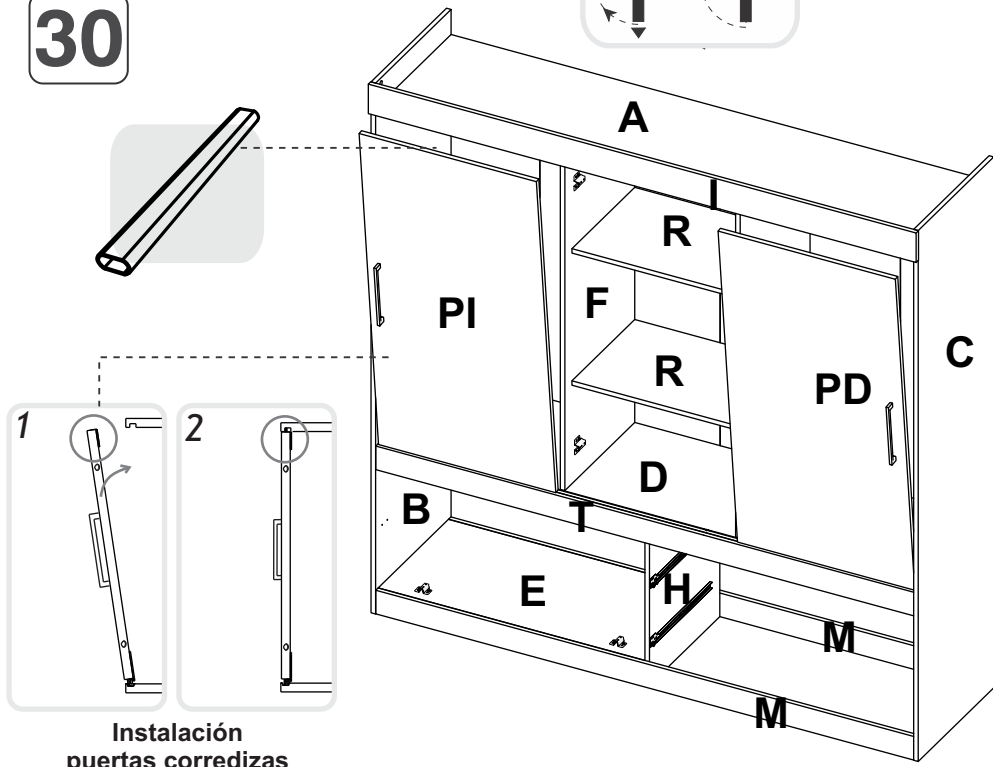

Instalación
puertas corredizas

RECOMENDACIONES DE ENSAMBLE

De un adecuado armado del mueble depende su buen funcionamiento.
Armed with a suitable furniture depends on its smooth functioning.

MINIFIX

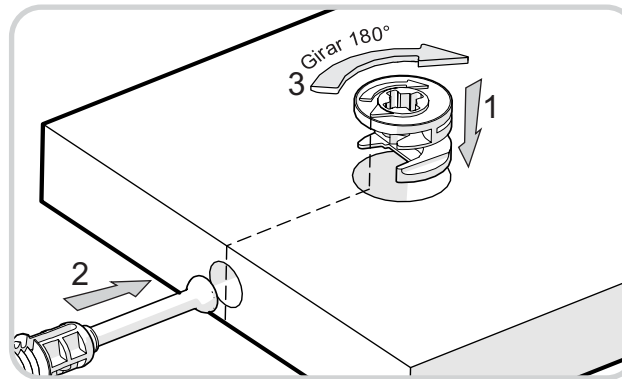

TARUGOS

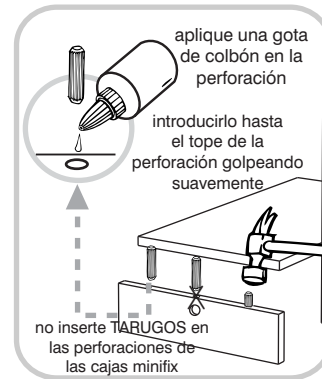

GARANTÍA: Los muebles modulares RTA Design® tienen una **garantía de 3 meses** en piezas de madera y herrajes, a partir de la fecha de fabricación, la cual usted puede identificar en el número de lote impreso en el producto y/o el instructivo. La garantía cubre defectos de fabricación y mala calidad de materiales que impidan el armado y uso del mueble. Dado el caso RTA Design S.A.S. reemplazará la(s) pieza(s) defectuosa(s). El tablero melamínico no se despega siempre y cuando cumpla estrictamente las recomendaciones sobre el cuidado del producto. Estos están inmunizados.

Examine completamente las piezas antes de ensamblar, una vez armado el mueble, la empresa NO se hará responsable por piezas dañadas. La garantía NO aplica para productos que hayan sido armados incorrectamente, manipulados o utilizados de manera no razonable, modificados, reparados, o que hayan sido sobrecargados o hayan omitido alguna de las recomendaciones establecidas. No incluye mano de obra para el ensamble del mueble. Esta garantía aplica únicamente bajo condiciones normales de uso y manipulación.

Para hacer válida la garantía, presente el instructivo del mueble junto con la factura de compra, indicando por escrito el problema presentado. Si alguna pieza falta o esta averiada haga un círculo alrededor de la(s) pieza(s), escriba en letra imprenta su nombre, domicilio, teléfono y número de cédula. Puede enviar esta información y las piezas averiadas a: **RTA DESIGN S.A.S Carrera 15 # 17-28 La Estancia, Yumbo, Colombia** y con gusto le enviaremos a cambio la(s) pieza(s) faltante(s) o la reposición de la(s) pieza(s) averiada(s).



HERRAJES PARA ARMADO ASSEMBLY HARDWARE

x75

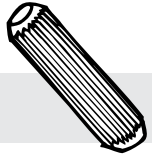

Tarugo/
Wooden Pin

x53



Minifix/
Minifix Cams

x53



Perno minifix/
Spreading Bolt

x53



Tapa Minifix
Adhesiva -Negra-/
Cover caps

x2

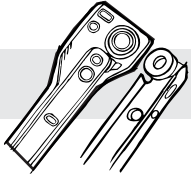

Riel sencillo 35cm/
Drawer slides

x2



Pegante/
Glue

x6

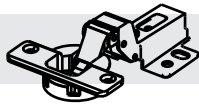

Bisagra interior 35mm/
Interior Hinge

x1

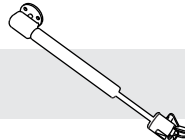

Brazo neumático
mini 60N

x84



Tornillo lamina/
Sheet Metal
Screw

x8



Tornillo de ensamble/
Drywall Screw

x100



Puntillas/
Panel pin

x6



Deslizador 15mm/
Plastic Glide



IMPORTANTE

TENER PRECAUCIÓN AL ABRIR LA BOLSA DE HERRAJES PARA NO EXTRAVIAR NINGUNO. COMPRUEBE QUE EL CONTENIDO DE LAS PIEZAS SEA EL CORRECTO. EN CASO QUE FALTE ALGUNA PIEZA O ESTE DEFECTUOSA NO DEVUELVA EL MUEBLE AL ALMACÉN, LE AGRADECEREMOS LLAMAR DE INMEDIATO A LA EMPRESA TEL: 57(4) 3252280 FAX: 57(4) 3140701 MEDELLÍN - COLOMBIA, TEL: 57(2) 6959181 CALI - COLOMBIA O ESCRIBIR AL CORREO ELECTRÓNICO comercial@rta.com.co INCLUYENDO EL NUMERO DE LA REFERENCIA Y EL NOMBRE DEL MUEBLE Y ASÍ PODER RESOLVER SU PROBLEMA LO MAS PRONTO POSIBLE.

27

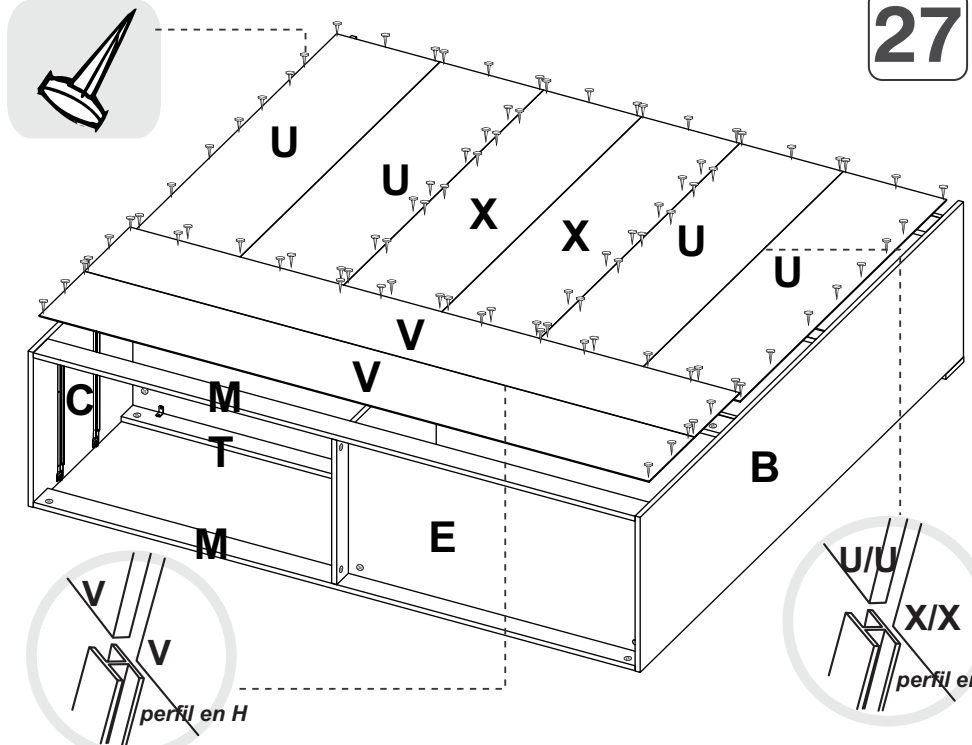

REPETIR ESTOS PASOS PARA EL OTRO CAJÓN

28

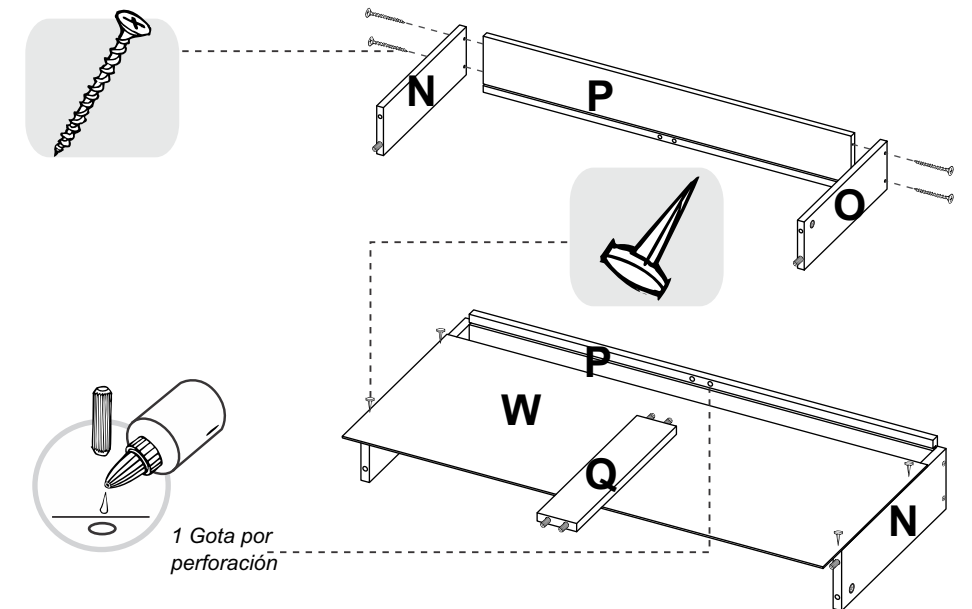

1 Gota por perforación

25

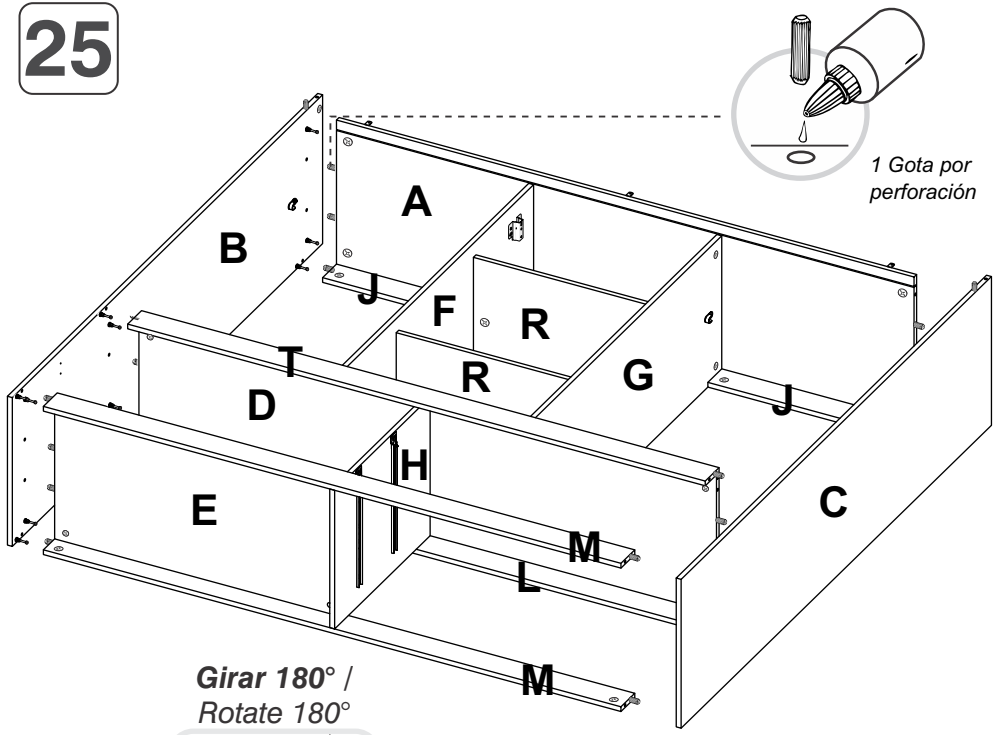

Girar 180° /
Rotate 180°

26

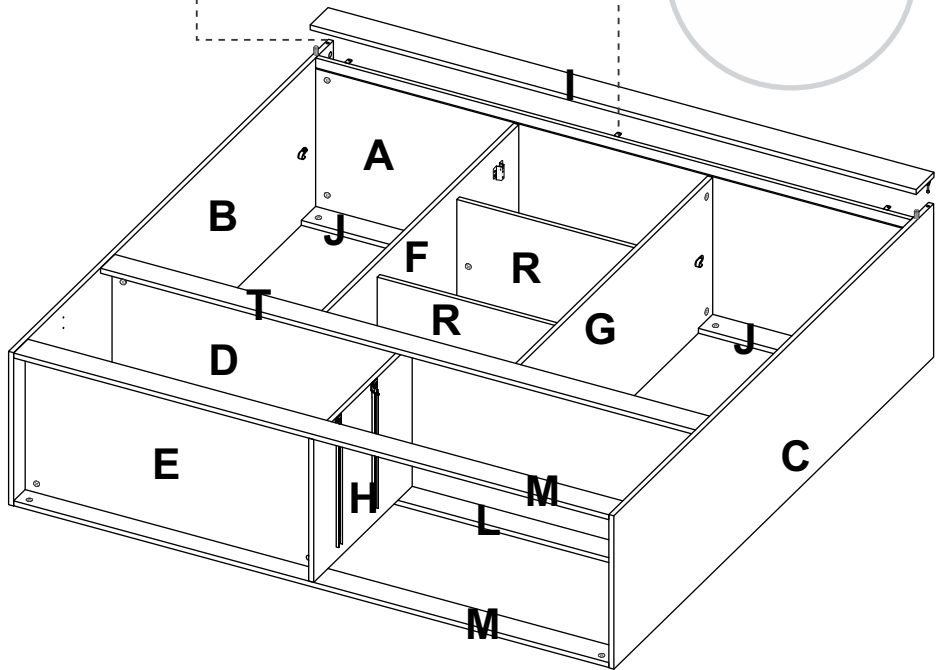
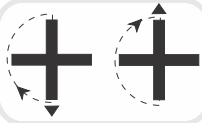

HERRAJES PARA ARMADO ASSEMBLY HARDWARE

x6

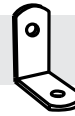

Cantonera/
Angle brackets

x1



x4

x4

Sistema corredizo/
Sliding door roller kit

x4



Perfil en H/
H Profile
112,8cm x3und
176,5cm x1und

x2

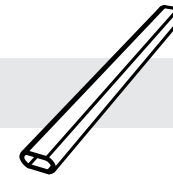

Tubo ovalado/
Chromed oval tube

x4



Soporte tubo
ovalado/
Oval tube support

x7

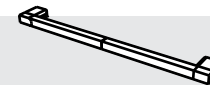

Manija/ Handle

x14



Tornillo manija/
Handle screw



IMPORTANTE

TENER PRECAUCIÓN AL ABRIR LA BOLSA DE HERRAJES PARA NO EXTRAIAR NINGUNO. COMPRUEBE QUE EL CONTENIDO DE LAS PIEZAS SEA EL CORRECTO. EN CASO QUE FALTE ALGUNA PIEZA O ESTE DEFECTUOSA NO DEVUELVA EL MUEBLE AL ALMACÉN, LE AGRADECEREMOS LLAMAR DE INMEDIATO A LA EMPRESA TEI: 57(4) 3252280 FAX: 57(4) 3140701 MEDELLÍN - COLOMBIA, TEL: 57(2) 6959181 CALI - COLOMBIA O ESCRIBIR AL CORREO ELECTRÓNICO comercial@rta.com.co INCLUYENDO EL NUMERO DE LA REFERENCIA Y EL NOMBRE DEL MUEBLE Y ASÍ PODER RESOLVER SU PROBLEMA LO MAS PRONTO POSIBLE.

PIEZAS DE ARMADO ASSEMBLY PARTS

23

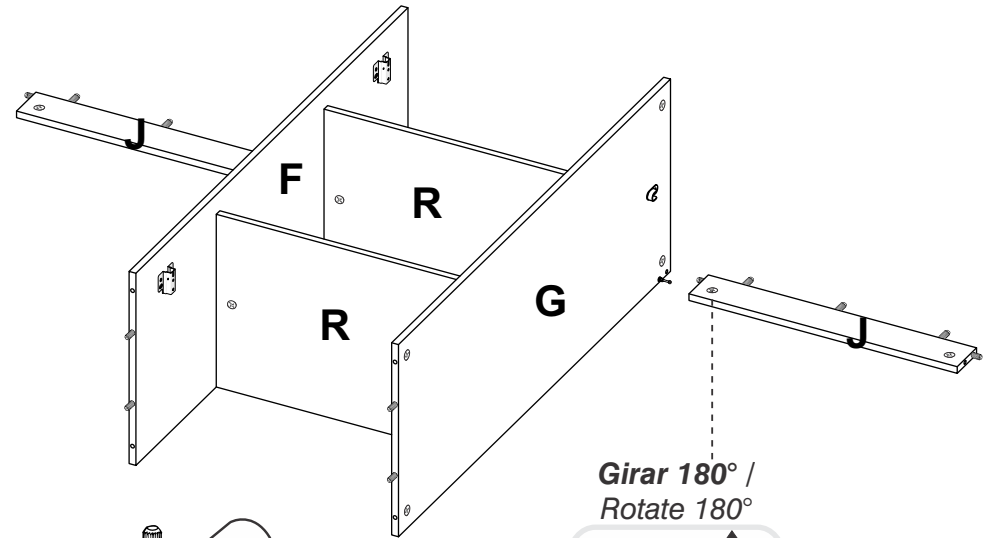
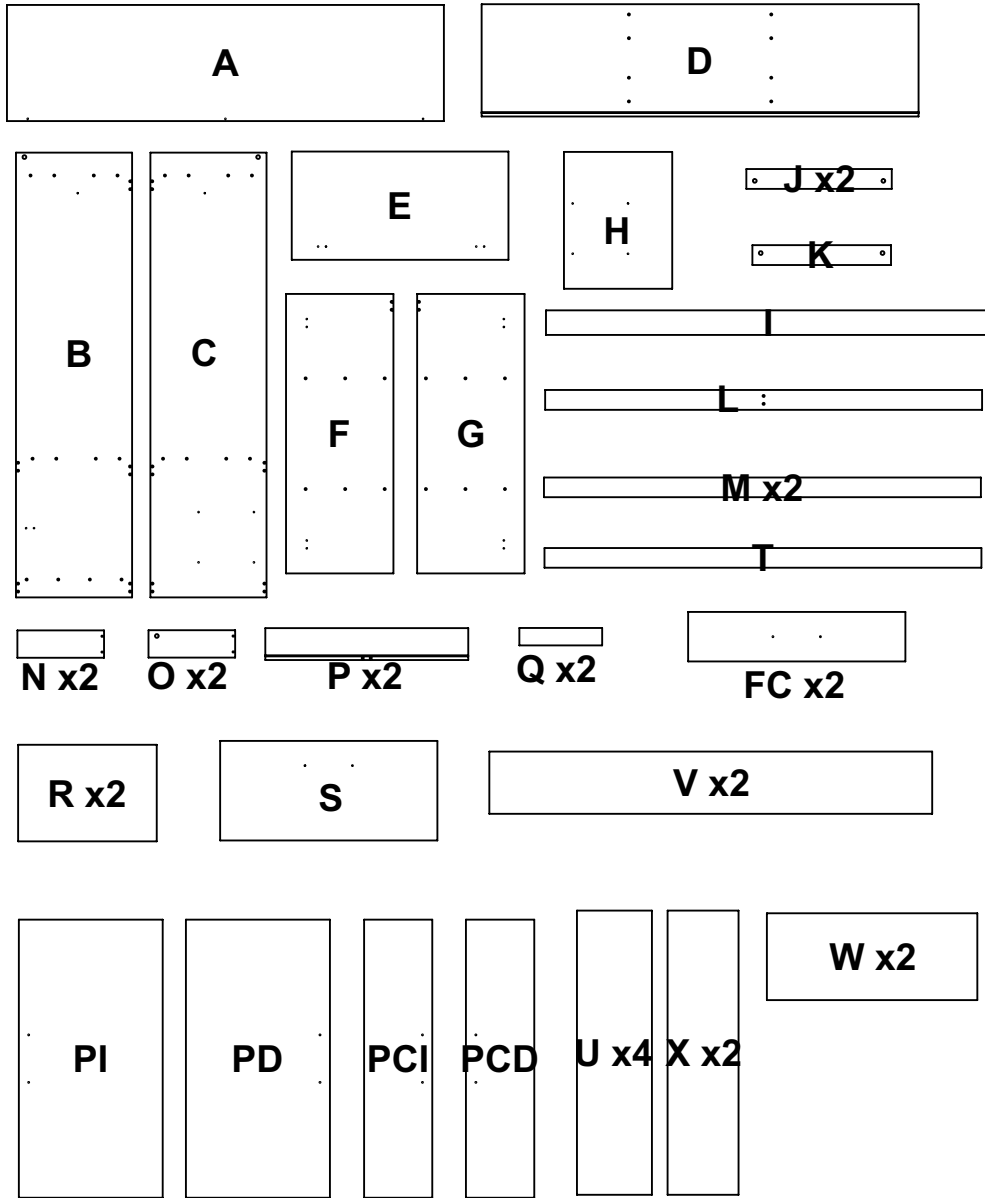

Girar 180° /
Rotate 180°

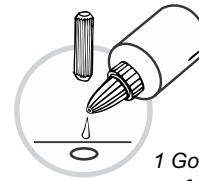
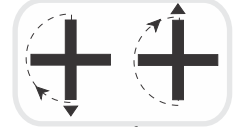

1 Gota por
perforación

24

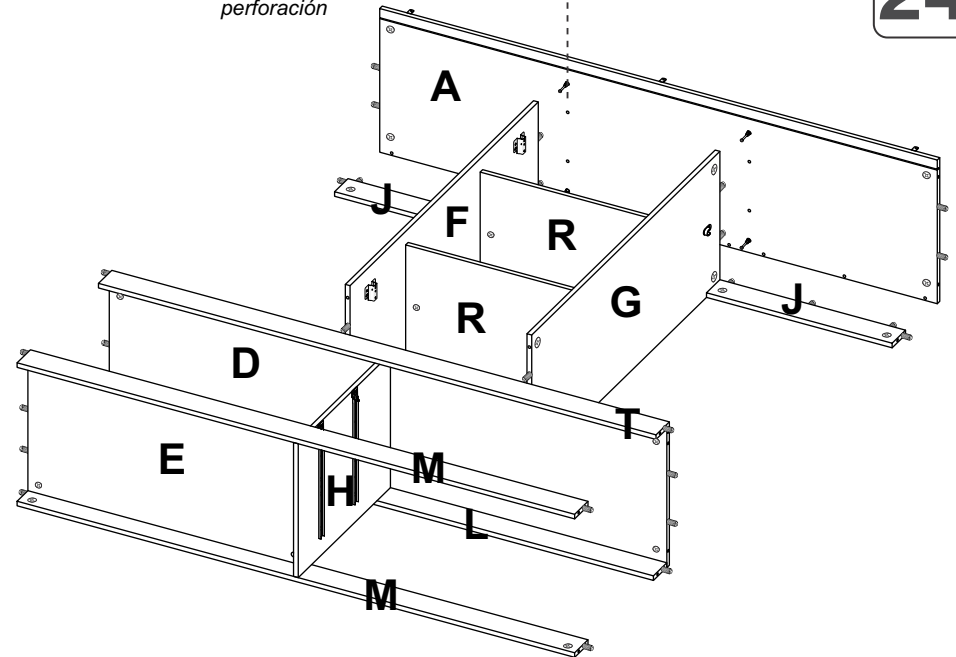

ANTES DE EMPEZAR A ARMAR EL MUEBLE LEA DETENIDAMENTE LAS INSTRUCCIONES. SE RECOMIENDA ARMAR EL MUEBLE SOBRE LA CAJA O SOBRE UNA SUPERFICIE LISA Y CUBIERTA, PARA NO RAYARLO / BEFORE STARTING TO ASSEMBLE THE FURNITURE, CAREFULLY READ THE INSTRUCTIONS. IT IS RECOMMENDED TO ASSEMBLE THE FURNITURE ON THE BOX OR ON A FLAT AND COVERED SURFACE IN ORDER TO NOT SCRATCH THE PRODUCT.

IMPORTANTE

21

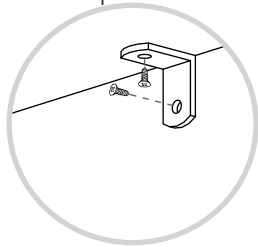
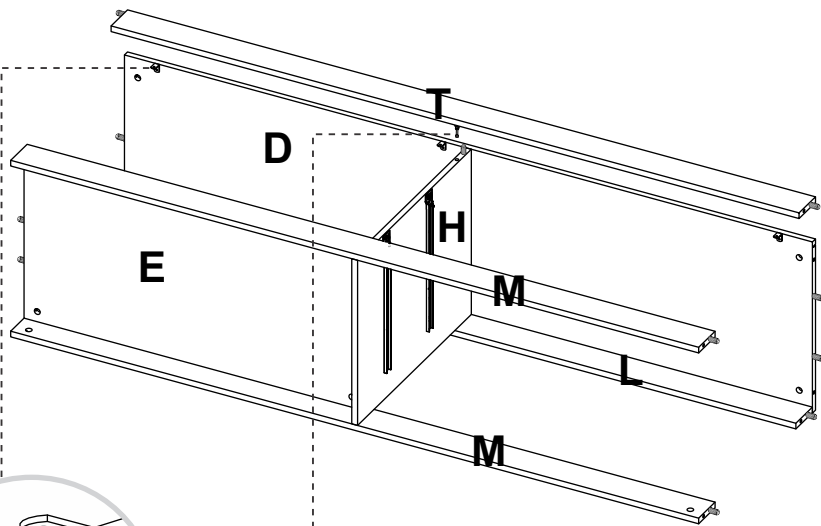

Girar 180° /
Rotate 180°

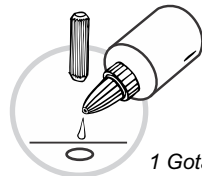
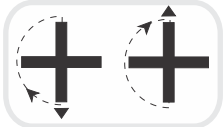

1 Gota por perforación

22

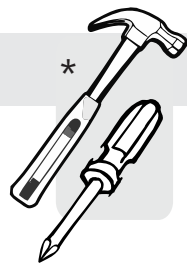
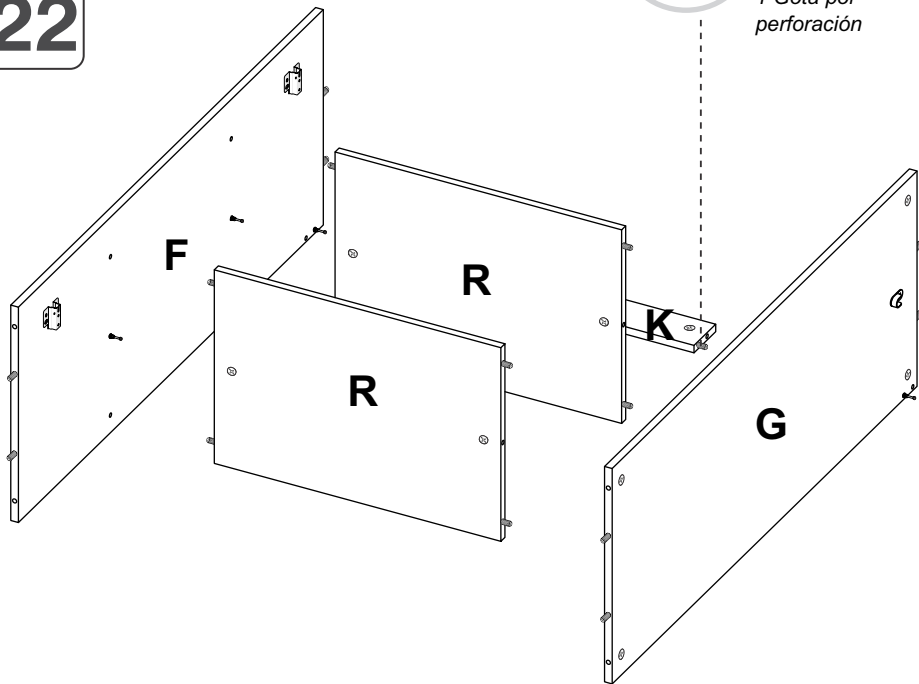

*(Herramientas NO incluidas)

- Martillo
- Destornillador de Estrella

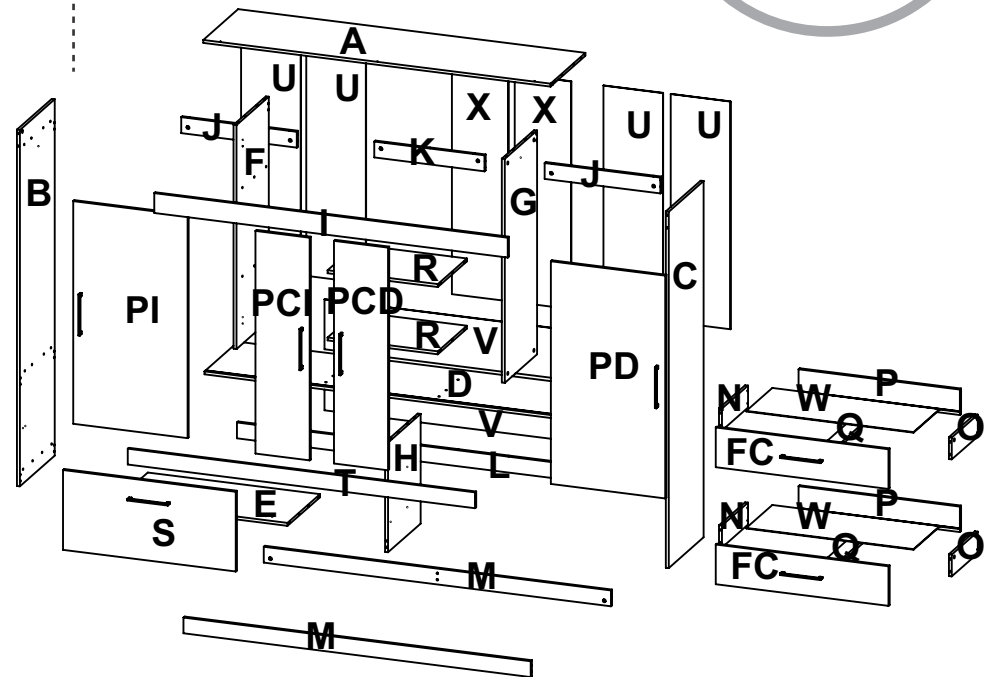

1

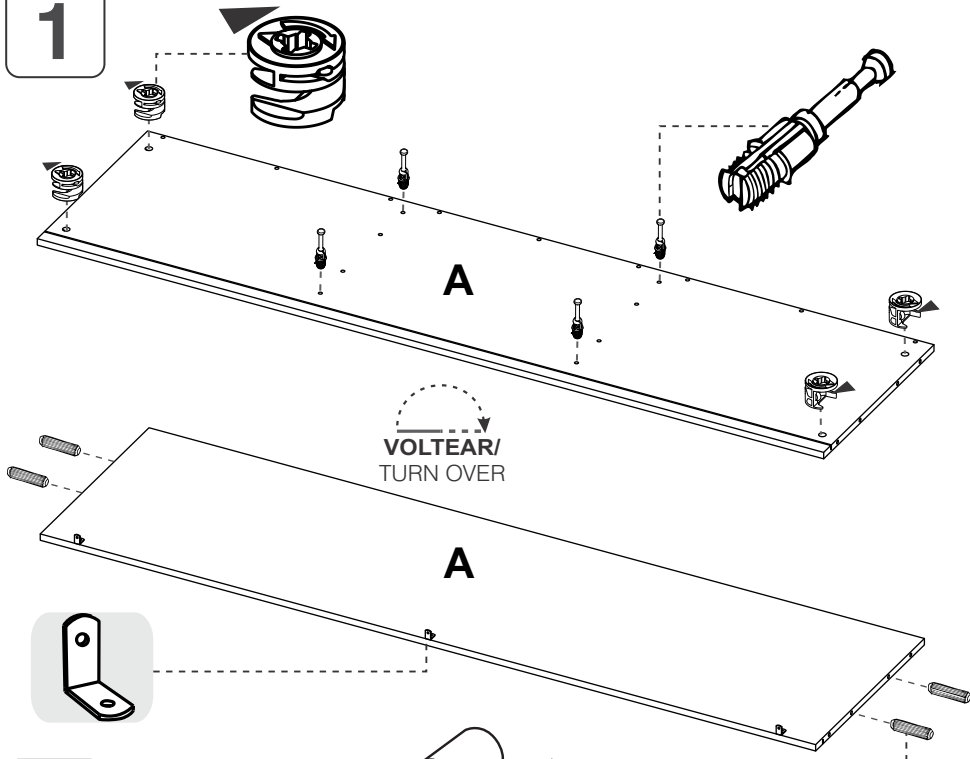

2

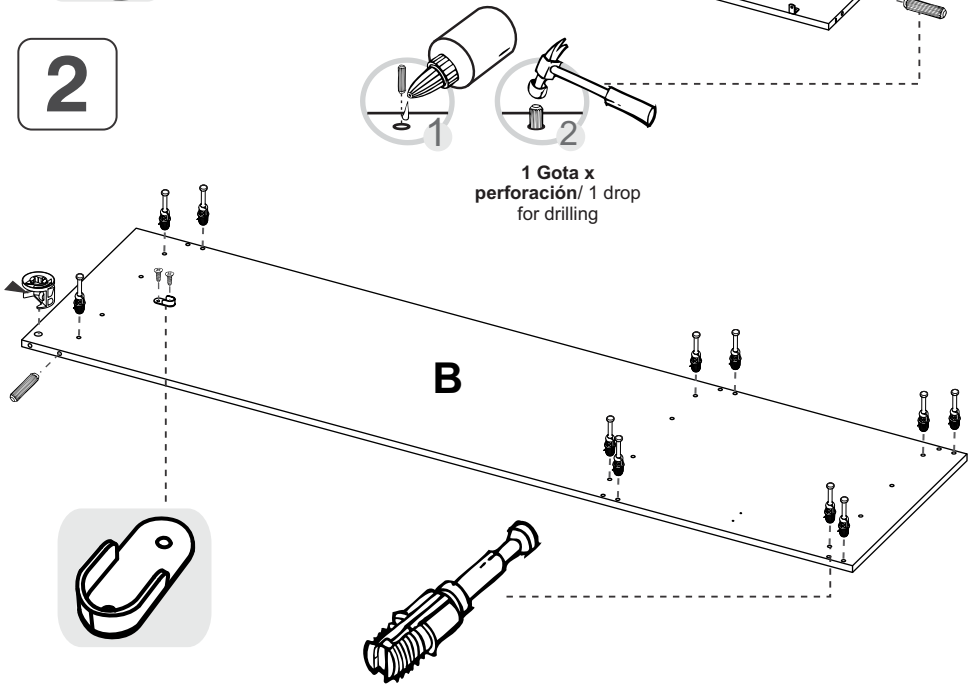

19

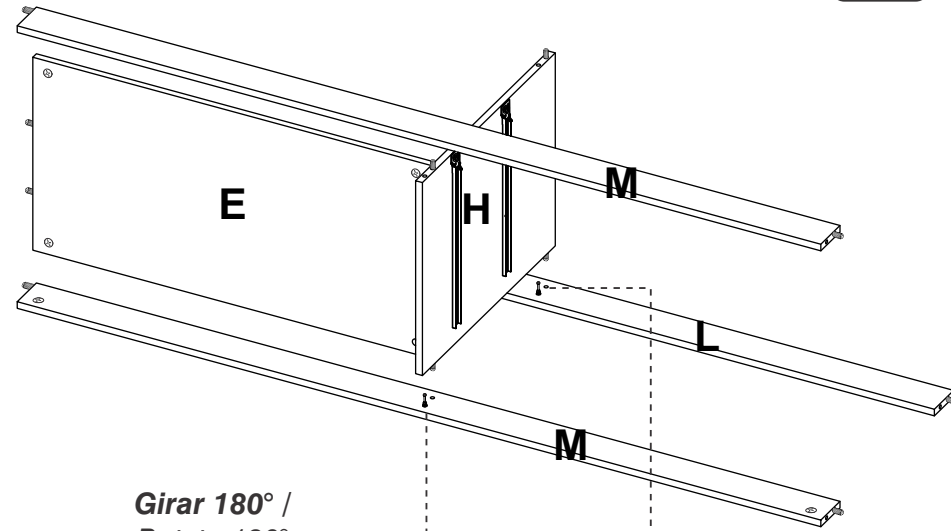

**Girar 180° /
Rotate 180°**

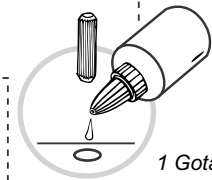
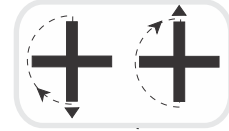

1 Gota por perforación

20

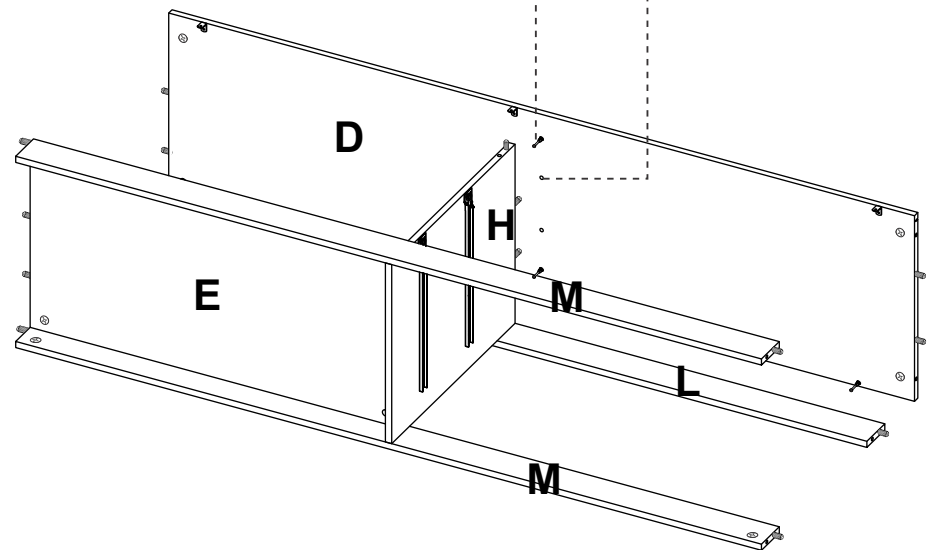

17

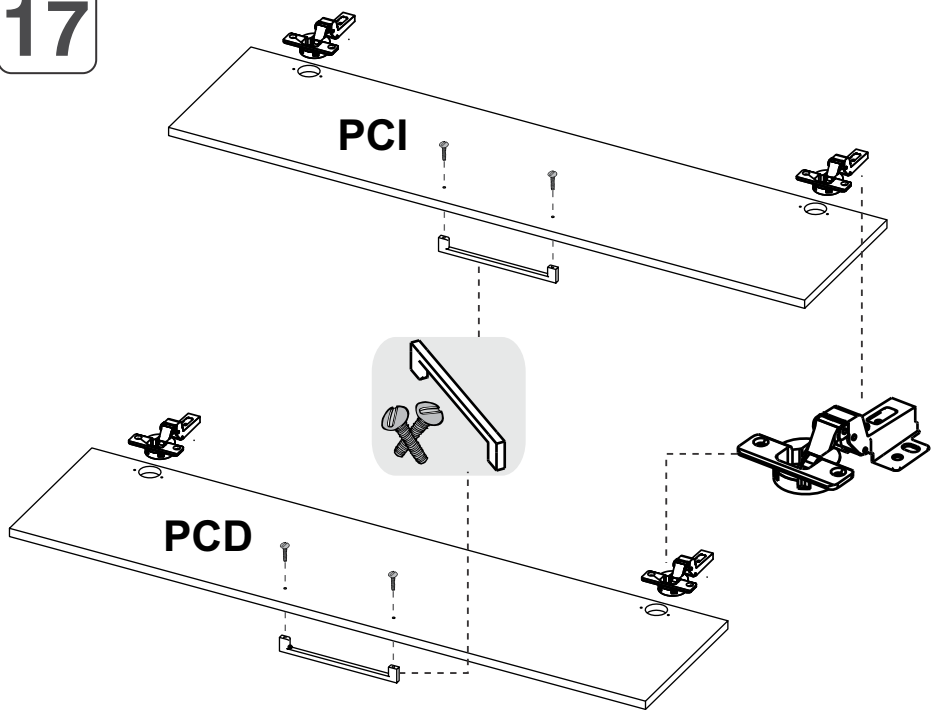

18

 SE RECOMIENDA ARMAR EL MUEBLE ENTRE DOS PERSONAS / IT IS RECOMMENDED TO ASSEMBLE THE PRODUCT BETWEEN TWO PEOPLE

Girar 180° /
Rotate 180°

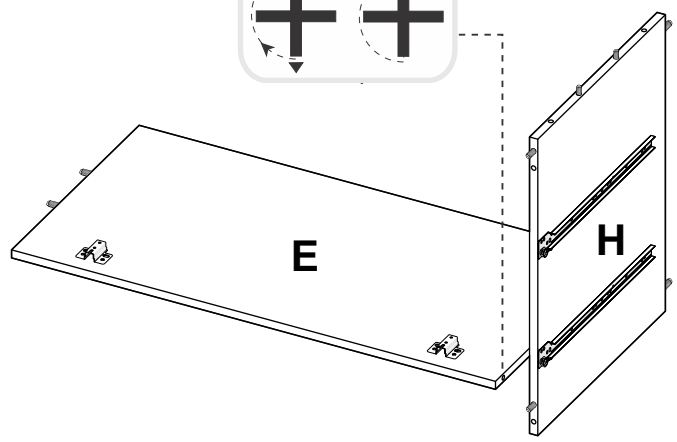
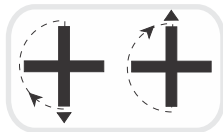

3

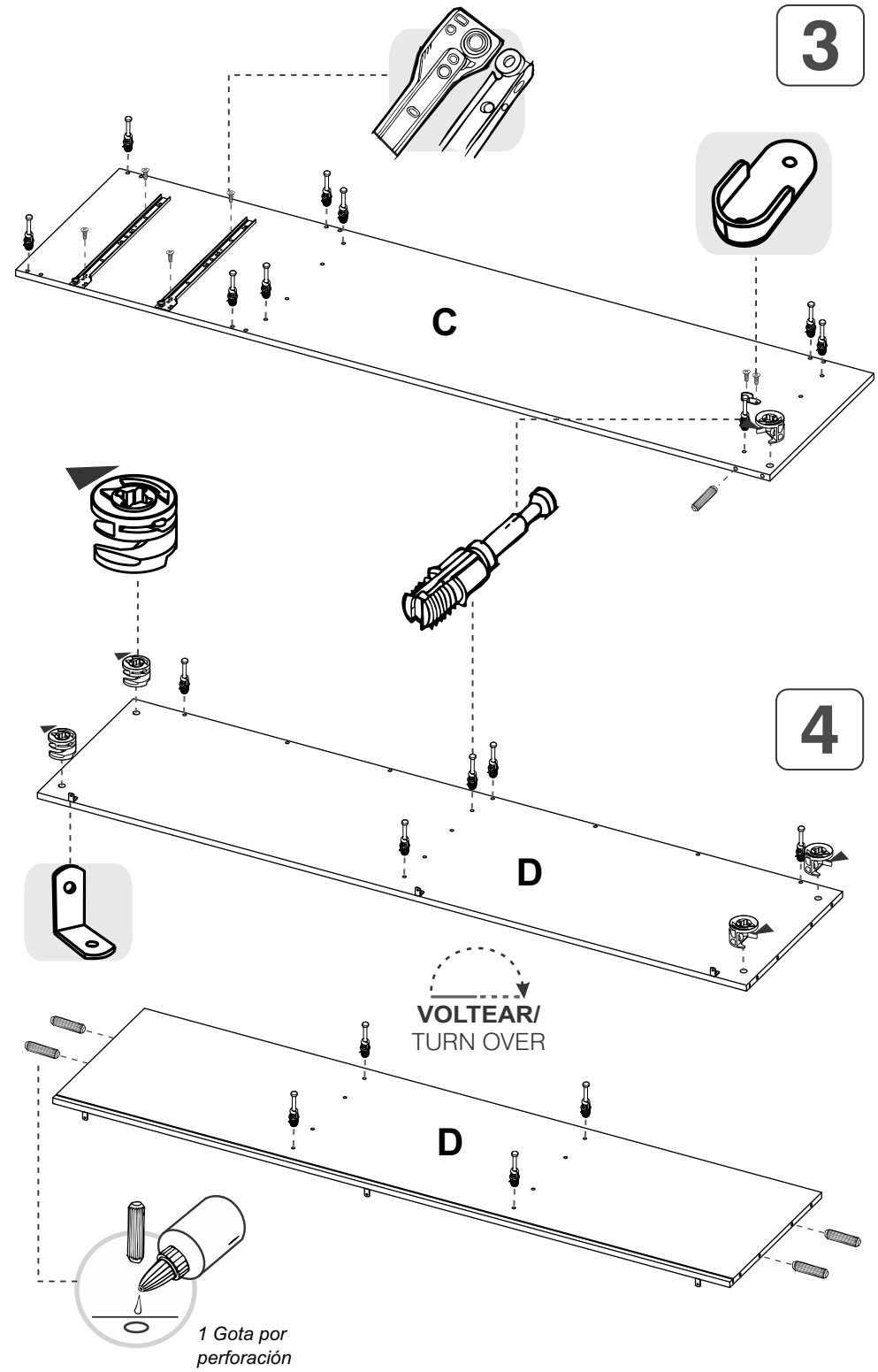

4

5

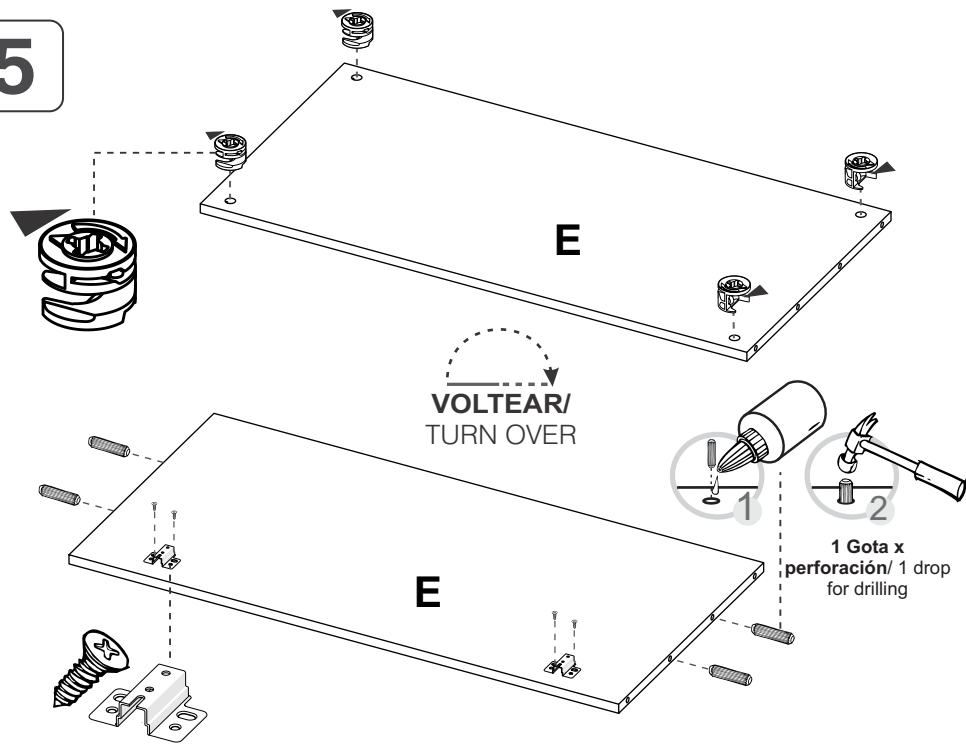

VOLTEAR/
TURN OVER

1 Gota x
perforación/ 1 drop
for drilling

6

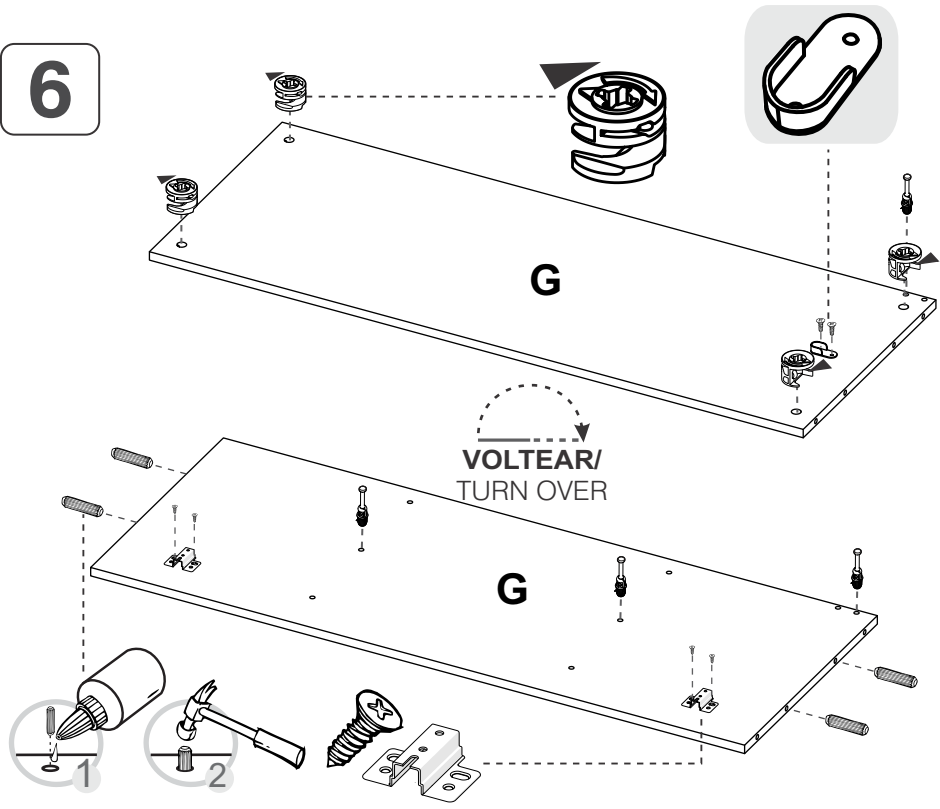

VOLTEAR/
TURN OVER

1 Gota x
perforación/ 1 drop
for drilling

15

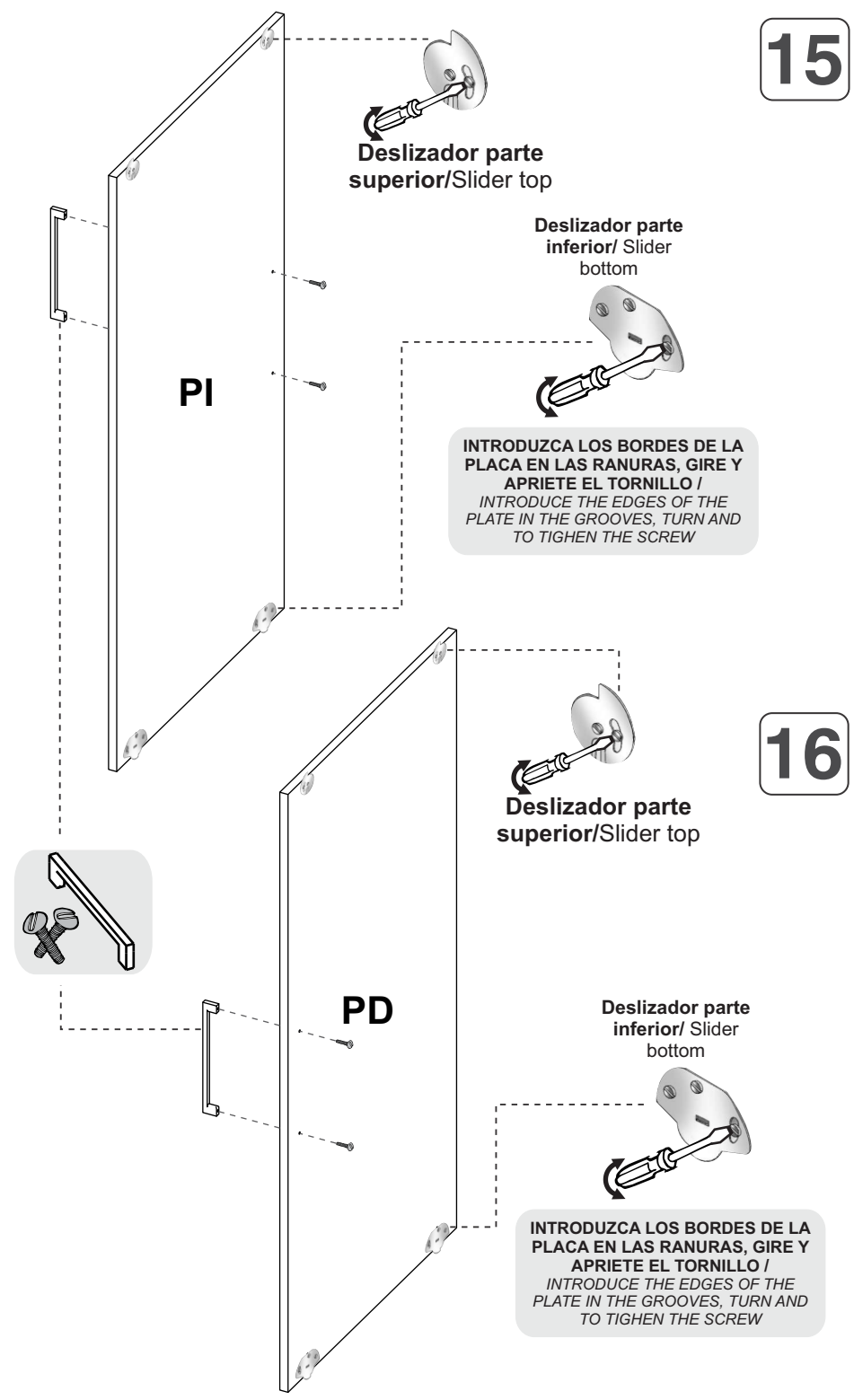

Deslizador parte
superior/Slider top

Deslizador parte
inferior/ Slider
bottom

INTRODUZCA LOS BORDES DE LA
PLACA EN LAS RANURAS, GIRE Y
APRIETE EL TORNILLO /
INTRODUCE THE EDGES OF THE
PLATE IN THE GROOVES, TURN AND
TO TIGHTEN THE SCREW

Deslizador parte
superior/Slider top

Deslizador parte
inferior/ Slider
bottom

INTRODUZCA LOS BORDES DE LA
PLACA EN LAS RANURAS, GIRE Y
APRIETE EL TORNILLO /
INTRODUCE THE EDGES OF THE
PLATE IN THE GROOVES, TURN AND
TO TIGHTEN THE SCREW

16

16

13

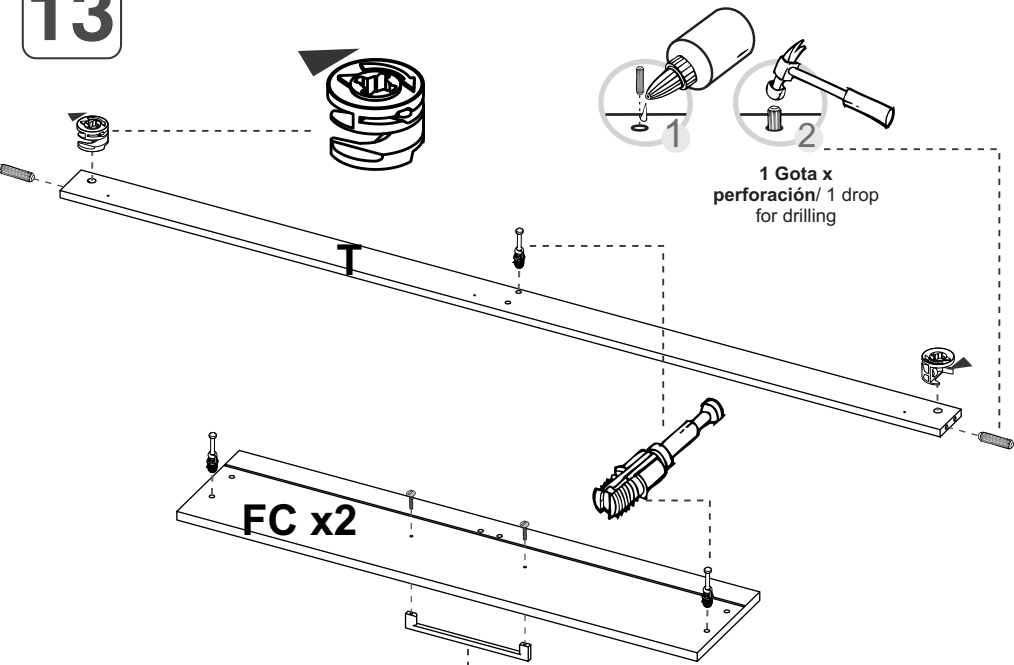

14

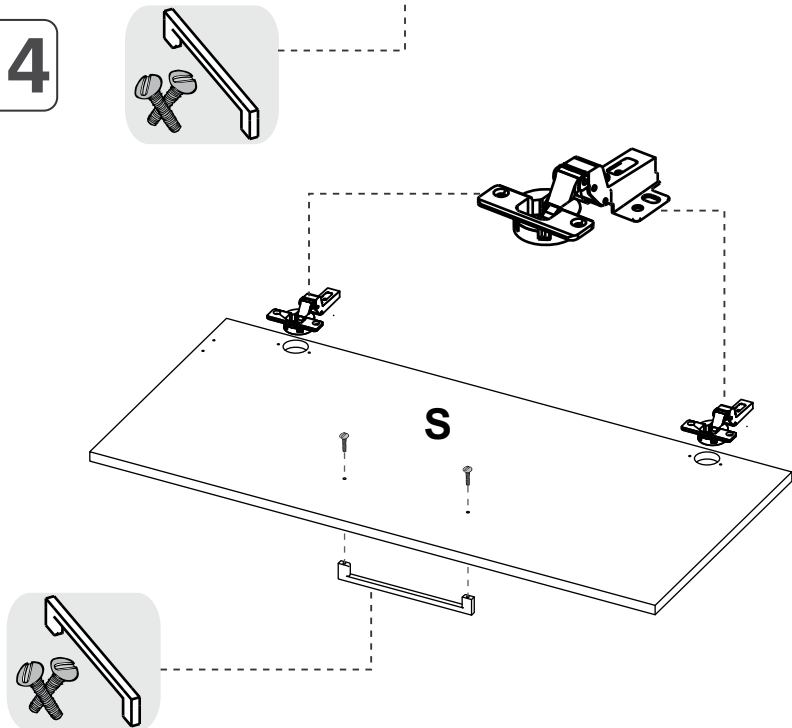

7

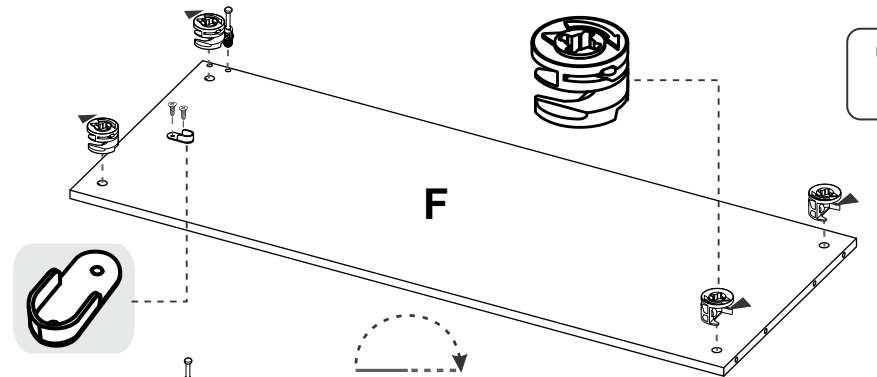

VOLTEAR/
TURN OVER

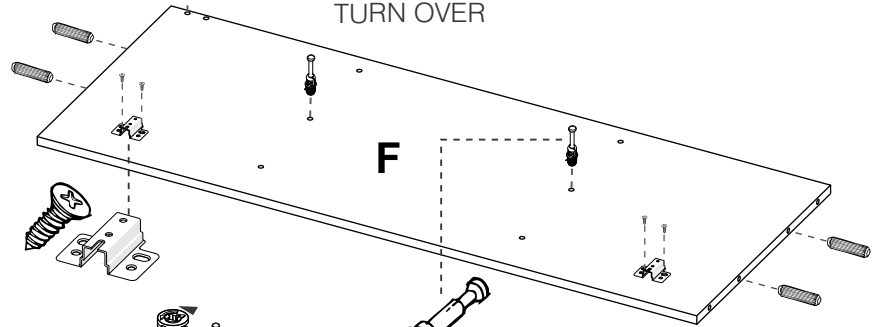

8

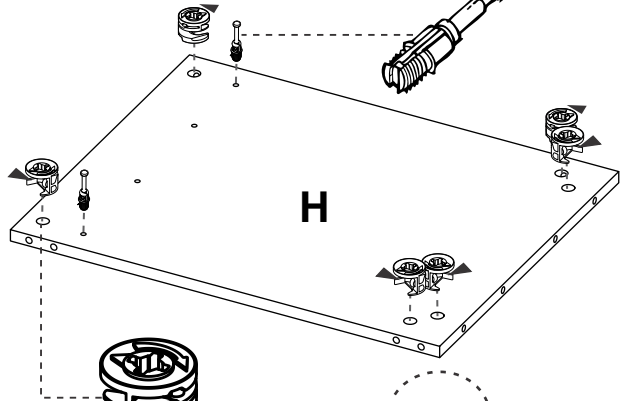

VOLTEAR/
TURN OVER

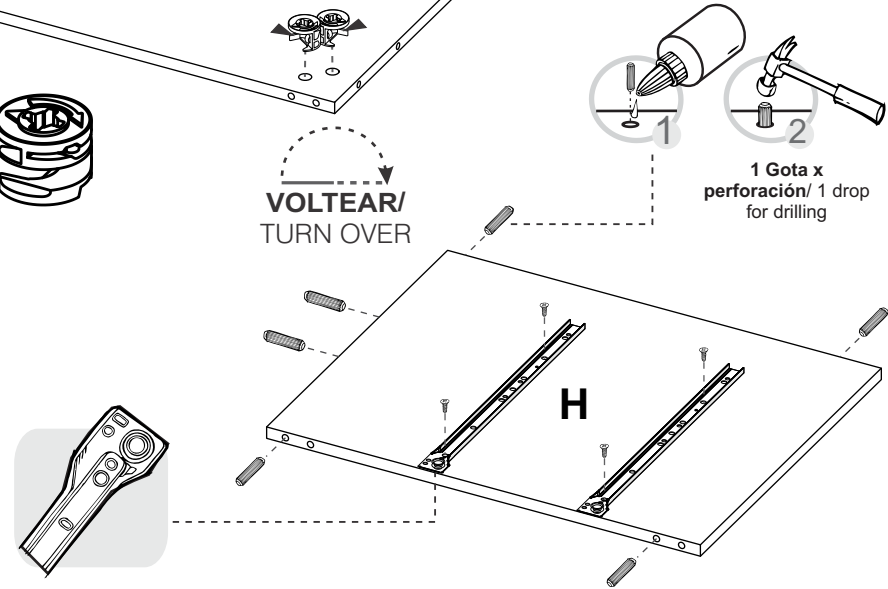

9

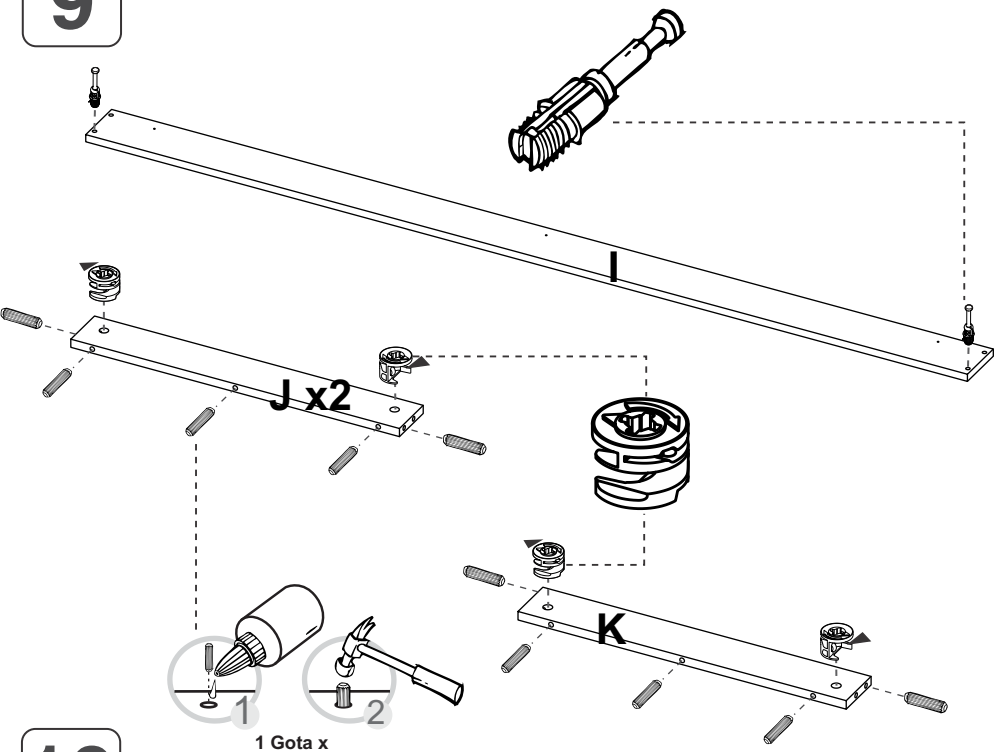

1 Gota x perforación/ 1 drop for drilling

10

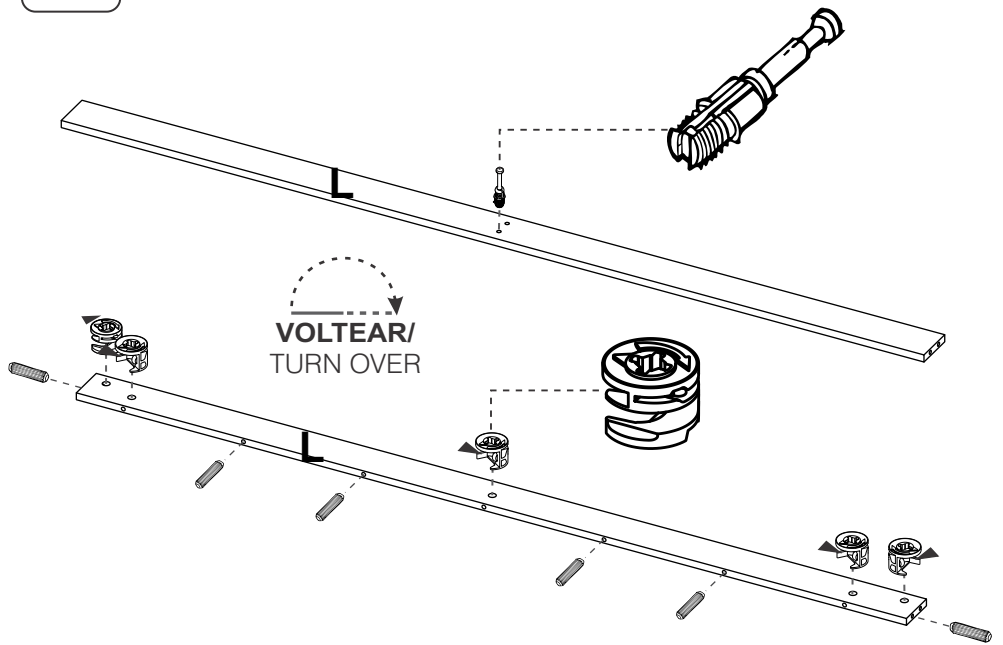

VOLTEAR/ TURN OVER

11

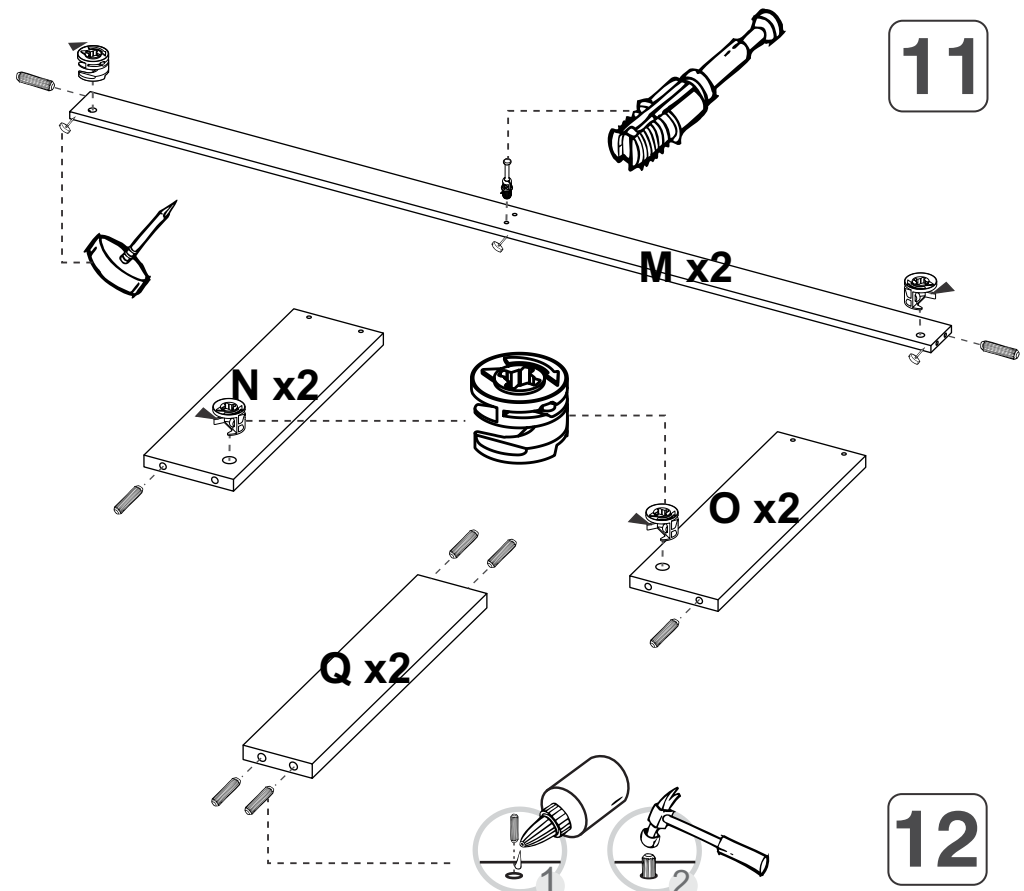

1 Gota x perforación/ 1 drop for drilling

12

